

# helo

La vera sauna finlandese

Istruzioni per l'uso e l'installazione **Hanko D**

Istruzioni per l'uso e l'installazione **Hanko D**

Manuale del prodotto **Hanko D**

**Hanko D** – Manuale del prodotto

Руководство по эксплуатации и монтажу **Hanko D**

Manuale del prodotto **Hanko D**

SÄHKÖKIUAS: ELAGGREGAT  
FÖR BASTU: ELECTRIC  
SAUNA HEATER:  
ELEKTRISCHES SAUNAHEIZGERÄT:  
ЭЛЕКТРОКАМЕНКА:  
ELEKTRYCZNY PIEC DO SAUNY:

1702-60-04

1702-80-04

Ohjauskeskukset, Styrcentraler:  
Pannelli di controllo, Steuergeräte,  
Пульты управления, Pannelli di controllo:



Pure



Elite



Kontaktorikotelo  
Kontaktorbox Scatola  
contattori  
Schützgehäuse Кожух  
контактора  
Scatola contattore



WE 30



WE 40

CE EAC UK  
CA

314 SKSB 2 E

# helo

La sauna finlandese originale

## Manuale di installazione e uso **Hanko D**

### RISCALDATORE ELETTRICO PER SAUNA:

1702 – 60 – 04

1702 – 80 – 04

### PANNELLO DI CONTROLLO:



Pure



Elite



### SCATOLA CONTATTORI:

200 (WE – 30)

2005 – 40 (WE – 40)



WE 30



WE 40

<b>Contenuto</b>	<b>Pagina</b>
1. AVVERTENZE	<b>3</b>
1.1. Controllare prima di fare una sauna	3
1.2. Sauna	3
1.3. Informazioni per gli utenti	3
1.4. Funzionamento dei comandi della stufa della sauna	3
2. Riscaldamento della sauna	<b>4</b>
2.1. Ventilazione consigliata nella sauna	4
2.2. Installazione del sensore vicino a una bocchetta di mandata dell'aria	4
2.3. Installazione a soffitto del sensore	5
2.4. Installazione del sensore NTC aggiuntivo	5
2.5. Pietre per stufa sauna	5
2.6. Se il riscaldatore della sauna non si riscalda	6
2.7. Preparazione per l'installazione del riscaldatore per sauna	6
2.8. Installazione del riscaldatore Helo Qlick-Fix	6
2.9. Distanze di sicurezza della stufa e posizione del sensore	7
2.10. Collegamento del riscaldatore della sauna alla rete elettrica	8
2.11. Interruttore del riscaldamento elettrico	8
2.12. Individuazione della scatola di collegamento per il cavo di collegamento nella cabina sauna	9
2.13. Telecomando	9
2.14. Ordine dei connettori RJ 10	9
2.15. Interruttore porta	10
2.16. Schema di cablaggio scaldino Hanko e scatola contattori WE 30 e WE 40	11
2.17. Immagine di principio quando Pure è utilizzato come pannello di controllo	12
3. Ricambi per stufa elettrica per sauna Hanko D	<b>13</b>
4. ROHS	<b>13</b>

**Figura e tabella**

Figura 1	Ventilazione consigliata per la sauna	4
Figura 3	Installazione del riscaldatore a parete	7
Figura 2	Distanze di sicurezza del riscaldatore e posizione del sensore rispetto alla parete.	7
Figura 4	Posizione alternativa di installazione del sensore OLET 31	7
Figura 5	Posizione della scatola di collegamento	9
Figura 6	Posizioni dei DIP switch del PCB OLEA 103	9
Figura 7	Installazione dell'interruttore della porta	10
Figura	Perno - ordine RJ 10	10
Figura	Schema di cablaggio per la stufa della sauna	11
Figura	Schema elettrico scatola contattori WE 30 e WE 40	11
Figura 11	Immagine di principio	12
Tabella	Distanze di sicurezza	8
Tabella 2	Cavo di collegamento e fusibili	8
Tabella 3	Connettori RJ 10 alla scheda	9
Tabella 4.	Collegamento dell'interruttore della porta.	10
Tabella 5	Ricambi per Hanko D	13

## 1. AVVERTENZE

### 1.1. Controllare prima di fare una sauna

1. La cabina sauna è adatta per fare una sauna.
2. La porta e la finestra sono chiuse.
3. Il riscaldatore della sauna è ricoperto con pietre conformi alle raccomandazioni del produttore, gli elementi riscaldanti sono coperti con pietre e le pietre sono disposte in modo sparso.

NOTA! Non è consentito l'uso di pietre ceramiche.

L'interruttore principale si trova nella scatola del contattore contrassegnata con un adesivo 0 - 1 o nell'interruttore.

### 1.2. Sauna

Le pareti e il soffitto di una sauna devono essere ben isolati termicamente. Tutte le superfici che accumulano calore, come quelle piastrellate e intonacate, devono essere isolate. Si consiglia di utilizzare rivestimenti in pannelli di legno all'interno della sauna. Se nella sauna sono presenti elementi che accumulano calore, come pietre decorative, vetro, ecc., tenere presente che questi elementi possono prolungare il tempo di preriscaldamento anche se la sauna è ben isolata (vedere pagina 6, sezione 2.7 Preparazione per l'installazione della stufa della sauna).

### 1.3. Informazioni per gli utenti

Questo apparecchio non deve essere utilizzato da bambini di età inferiore agli otto anni, da persone con capacità fisiche, sensoriali o mentali ridotte, né da persone prive di esperienza e conoscenza del suo funzionamento, a meno che non siano state fornite loro istruzioni sull'uso sicuro dell'apparecchio e sui rischi connessi. I bambini non devono giocare con l'apparecchio né pulirlo o ripararlo senza supervisione. (7.12 EN 60335-1:2012)

### 1.4. Funzionamento dei comandi del riscaldatore per sauna

Fare riferimento alle istruzioni specifiche per l'uso del pannello di controllo.

Riorganizzare le pietre della sauna almeno una volta all'anno e sostituire quelle deteriorate. Ciò migliora la circolazione dell'aria tra le pietre, prolungando la durata delle resistenze termiche.

In caso di problemi, contattare il servizio di assistenza in garanzia del produttore.

Per ulteriori informazioni su come godersi un bagno in sauna, visitare il nostro sito web all'indirizzo: [www.sauna360.com](http://www.sauna360.com)

## 2. Riscaldamento della sauna

Prima di accendere il riscaldatore della sauna, assicurarsi che la stanza della sauna sia adatta per fare una sauna. Quando viene riscaldato per la prima volta, il riscaldatore della sauna può emettere un odore particolare. Se si avverte un odore durante il riscaldamento del riscaldatore della sauna, scollegare brevemente il riscaldatore e aerare la stanza. Quindi riaccendere il riscaldatore della sauna.

È consigliabile accendere il riscaldatore della sauna circa un'ora prima di fare il bagno, in modo che le pietre abbiano il tempo di riscaldarsi adeguatamente e l'aria si riscaldi in modo uniforme nella cabina.

La temperatura ideale per una sauna piacevole e rilassante è di circa 70 °C.

**Non appoggiare oggetti sul riscaldatore della sauna. Non asciugare indumenti sul riscaldatore della sauna o nelle sue vicinanze.**

### 2.1. Ventilazione consigliata per la cabina sauna



Figura 1 Ventilazione consigliata per la sauna

- |          |                                     |                                 |
|----------|-------------------------------------|---------------------------------|
| 1. Sauna | 3. Riscaldatore elettrico per sauna | 5. Condotto di scarico o canale |
| 2. Bagno | 4. Valvola di scarico               | 6. Porta della sauna            |

7. Qui è possibile installare una valvola di ventilazione da tenere chiusa durante il riscaldamento della sauna e durante il bagno.

La presa d'aria può essere posizionata nella zona A. Assicurarsi che l'aria fresca in entrata non interferisca con il termostato del riscaldatore della sauna vicino al soffitto (ad esempio raffreddandolo).

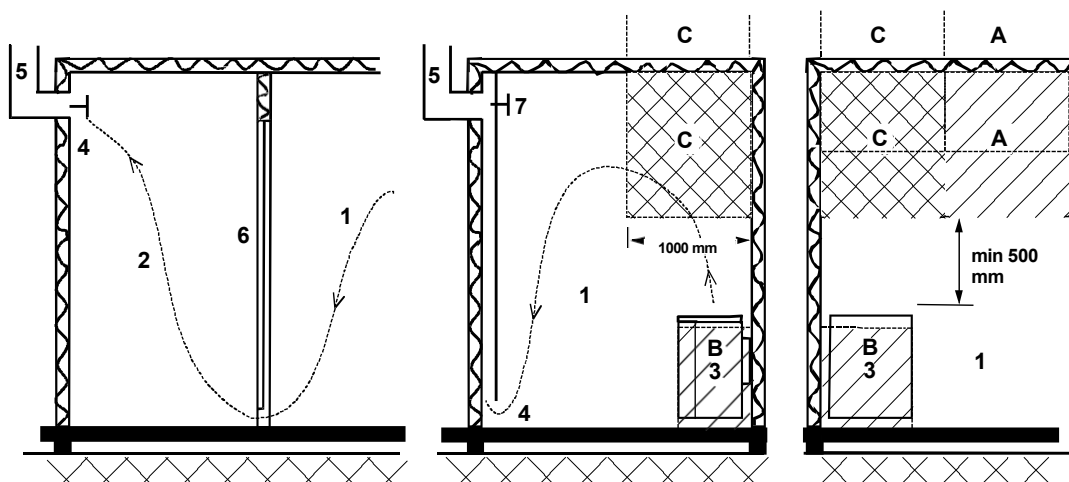
La zona B funge da zona di ingresso dell'aria, se la sauna non è dotata di ventilazione forzata. In questo caso, la valvola di scarico deve essere installata ad almeno 1 m di altezza dalla valvola di ingresso.

**NON INSTALLARE LA VALVOLA DI INGRESSO NELLA ZONA C SE IL TERMOSTATO DI CONTROLLO DEL RISCALDATORE DELLA SAUNA SI TROVA NELLA STESSA ZONA.**

### 2.2. Installazione del sensore vicino a una bocchetta di mandata dell'aria

L'aria della sauna deve essere ricambiata sei volte all'ora. Il diametro del tubo di alimentazione dell'aria deve essere compreso tra 50 e 100 mm.

È necessario installare una bocchetta di mandata dell'aria circolare (360°) installata ad almeno 1000 mm di distanza dal sensore.

Una bocchetta di mandata dell'aria con pannello di direzione del flusso (180°) deve essere installata ad almeno 500 mm di distanza dal sensore. Il flusso d'aria deve essere diretto lontano dal sensore.

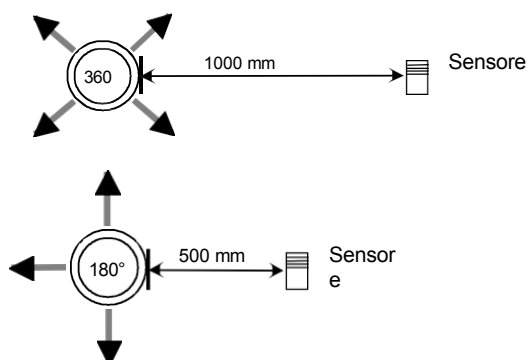

### 2.3. Installazione a soffitto del sensore

In caso di installazione a soffitto, è necessario praticare un foro di 5 mm nell'involucro del sensore per consentire il drenaggio dell'acqua condensata. Non spruzzare acqua direttamente sul sensore né spruzzarlo con un mestolo da sauna.

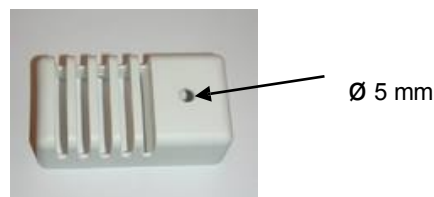

### 2.4. Installazione del sensore NTC aggiuntivo

Il sensore OLET 31 aggiuntivo è collegato al connettore Ext NTC sulla scheda RJ10. Per ulteriori dettagli, consultare lo schema dell'interruttore. Il sensore aggiuntivo è installato sulla parete della sauna a una distanza massima di 500 mm dal soffitto. Una volta collegato alla scheda, il sensore aggiuntivo si attiva automaticamente. Ciò significa che la temperatura visualizzata sul pannello di controllo è misurata dal sensore aggiuntivo.

Il sensore primario installato sopra il riscaldatore della sauna dispone solo di un circuito limitatore che limita la temperatura massima a 110 °C. Anche se la temperatura è impostata a 110 °C sul pannello di controllo, la temperatura massima che può essere visualizzata sul pannello è di circa 90 °C, poiché il sensore primario sopra il riscaldatore limita la temperatura massima a 110 °C. A seconda delle preferenze individuali, la temperatura di una sauna viene solitamente impostata tra 70 e 80 °C.

### 2.5. Pietre per stufa per sauna

Le pietre di qualità soddisfano i seguenti requisiti:

- Le pietre per sauna devono resistere al calore e alle variazioni di temperatura causate dalla vaporizzazione dell'acqua versata sulle pietre.
- Le pietre devono essere sciacquate prima dell'uso per evitare odori e polvere.
- Le pietre per sauna devono avere una superficie irregolare per offrire una superficie più ampia da cui l'acqua possa evaporare.
- Le pietre per sauna devono essere abbastanza grandi da consentire una buona ventilazione tra loro. Ciò prolunga la durata degli elementi riscaldanti. Si consiglia di utilizzare pietre Vulkanite di dimensioni comprese tra 5 cm e 10 cm. Ad esempio Prodotto Helo 0043020
- Le pietre per sauna devono essere disposte in modo sparso per migliorare la ventilazione tra le pietre. Non piegare gli elementi riscaldanti tra loro o contro il telaio.
- Riorganizzare regolarmente le pietre (almeno una volta all'anno) e sostituire quelle piccole e rotte con pietre nuove e più grandi.
- Svuotare regolarmente il vano pietre, almeno una volta all'anno in caso di uso privato, rimuovere le pietre piccole e rotte e sostituirle con altre nuove.
- In caso di uso commerciale, questa operazione deve essere eseguita almeno ogni due mesi.
- Le pietre devono essere disposte in modo da coprire gli elementi riscaldanti. Non accumulare tuttavia un grande mucchio di pietre sugli elementi riscaldanti. Per una quantità sufficiente di pietre, consultare la tabella 1 a pagina 8. Le pietre di piccole dimensioni presenti nella confezione non devono essere accumulate sul riscaldatore della sauna.
- La garanzia non copre i difetti derivanti da una scarsa ventilazione causata da pietre piccole e troppo compatte.
- Non è consentito l'uso di piastrelle strutturali in argilla. Queste potrebbero danneggiare il riscaldatore della sauna e il danno non sarà coperto dalla garanzia.
- Non utilizzare la pietra ollare come pietre per sauna. Eventuali danni derivanti da tale utilizzo non saranno coperti dalla garanzia della stufa.
- Non utilizzare pietre laviche come pietre per sauna. Eventuali danni derivanti da tale utilizzo non saranno coperti dalla garanzia della stufa.
- **NON UTILIZZARE IL RISCALDATORE SENZA PIETRE.**

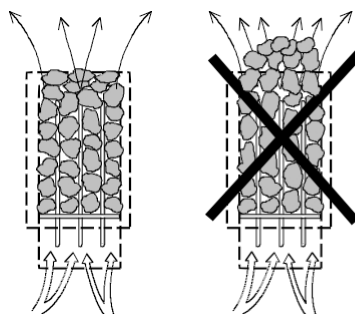

## 2.6. Se il riscaldatore della sauna non si riscalda

Se la stufa della sauna non si riscalda, verificare che:

- l'alimentazione sia accesa;
- i fusibili principali del riscaldatore della sauna siano intatti;
- Ci sono messaggi di errore sul pannello di controllo? In caso di messaggi di errore sul pannello di controllo, consultare le istruzioni del pannello di controllo.

LA PERSONA CHE INSTALLA IL RISCALDATORE DELLA SAUNA DEVE LASCIARE QUESTE ISTRUZIONI NEI LOCALI PER L'UTENTE FUTURO.

## 2.7. Preparazione per l'installazione del riscaldatore della sauna

Prima di installare il generatore di calore per sauna, verificare quanto segue.

- Il rapporto tra la potenza del riscaldatore (kW) e il volume della sauna ( $m^3$ ). I volumi consigliati sono riportati nella Tabella 1 a pagina 8. I volumi minimo e massimo non devono essere superati.
- L'altezza della cabina sauna deve essere di almeno 1900 mm.
- Le pareti in muratura non isolate prolungano il tempo di preriscaldamento. Ogni metro quadrato di superficie intonacata del soffitto o delle pareti aggiunge  $1,2 m^3$  al volume della sauna.
- Consultare la tabella 2 a pagina 8 per conoscere la dimensione adeguata del fusibile (A) e il diametro corretto del cavo di alimentazione ( $mm^2$ ) per il riscaldatore della sauna in questione.
- Rispettare le distanze di sicurezza specificate intorno al generatore di calore per sauna. Fare riferimento alla pagina 8.
- Intorno ai comandi del riscaldatore della sauna deve esserci spazio sufficiente per la manutenzione. Anche una porta può essere considerata un'area di manutenzione.

## 2.8. Installazione del riscaldatore Helo Qlick-Fix

Installare il riscaldatore nella sauna rispettando le distanze di sicurezza indicate **nella tabella 1 a pagina 8**. Un pannello sottile non è sufficiente come base di montaggio, la base di montaggio deve essere rinforzata con un pannello dietro il pannello. **La tabella 1 a pagina 8** 1 indica le distanze minime da rispettare, anche se il materiale della parete è un materiale non combustibile.

Le pareti o i soffitti non devono essere rivestiti con pannelli di cartongesso rinforzato con fibre o altri rivestimenti leggeri, poiché potrebbero causare un rischio di incendio.

È possibile installare un solo riscaldatore nella sauna.

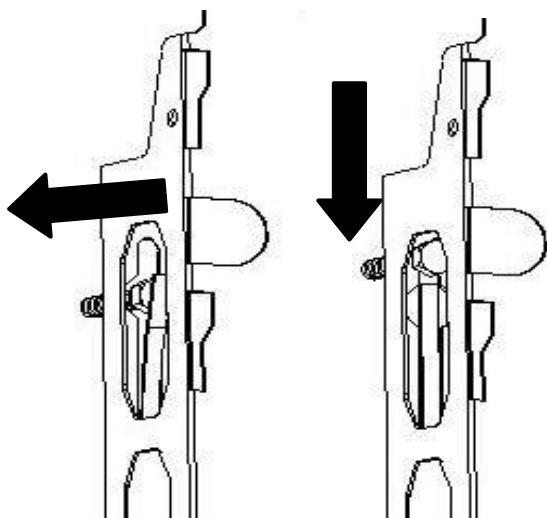

Vedere la tabella 1 per la distanza minima di sicurezza dalla parete B e dal pavimento J. Utilizzare carta di montaggio per individuare i fori. Forare un

3. Forare un foro pilota di 5 mm nel pannello e fissare

6 viti di montaggio da 40 mm (2 pezzi) alla parete. Lasciare uno spazio di 1-2 mm tra la testa della vite e la parete. Installare il riscaldatore spingendolo in posizione attraverso i fori e abbassandolo. Le linguette bloccano il riscaldatore, impedendone il sollevamento senza l'uso di attrezzi.

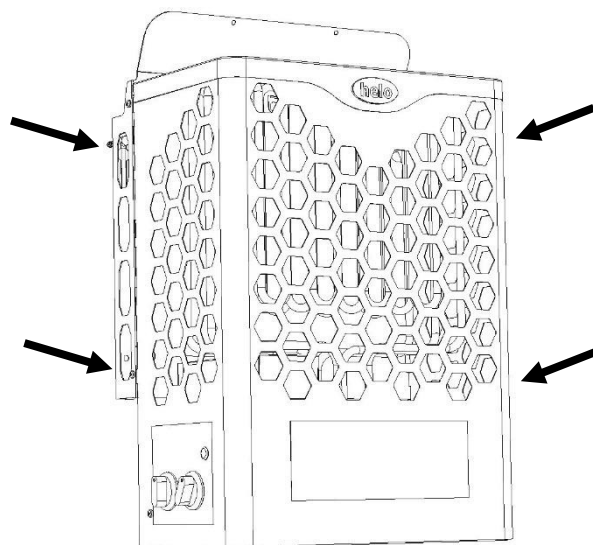

Durante la manutenzione, il riscaldatore può essere rimosso dal supporto a parete, se necessario, svitando le 4 viti sui lati.

**NOTA! Le pietre devono essere rimosse prima di rimuovere il riscaldatore.** Far scorrere il riscaldatore verso l'alto e tirarlo verso l'esterno. Reinstallare in ordine inverso. Premere nelle fessure, abbassare e serrare le viti.

**2.9. Distanze di sicurezza del riscaldatore e posizione del sensore**



Figura 3 Distanze di sicurezza del riscaldatore e posizione del sensore rispetto alla parete.



Figura 3 Installazione del riscaldatore a parete

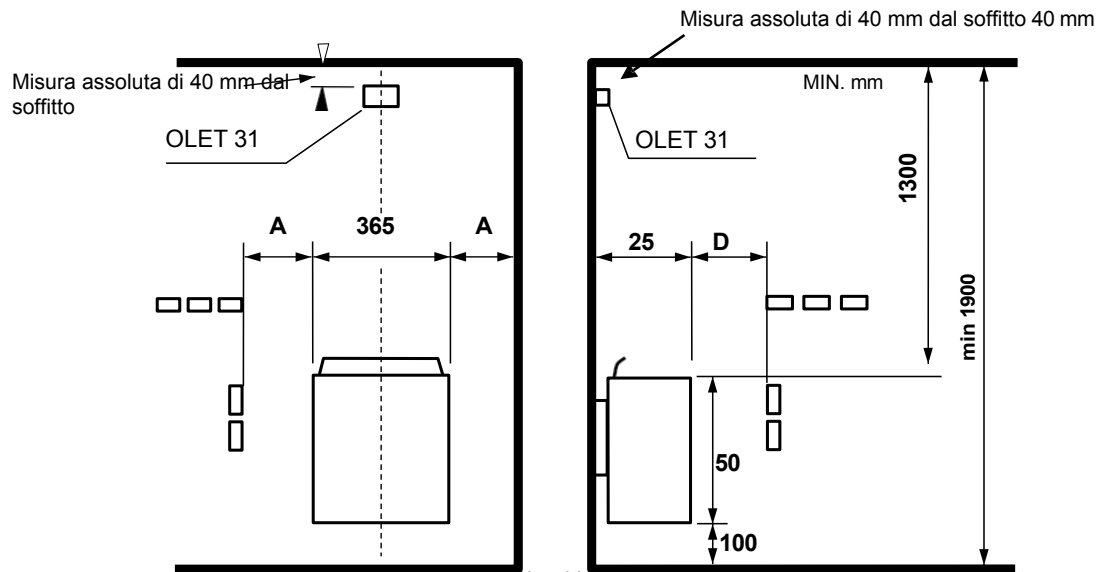

Figura 4 Posizione alternativa di installazione del sensore OLET 31 quando si utilizza la custodia del contattore WE 30 o WE 40 e il pannello di controllo Pure o Elite.

Alimentazione kW	Sauna Volume m <sup>3</sup>	Distanza minima da		Distanza minima dal supporto a parete		Pietra Circa kg
		Parete laterale A mm	Davanti a D mm	B mm	J mm	
6,0	5 – 9	70	100	85	545	32
8,0	8 - 12	100	150	115	545	32

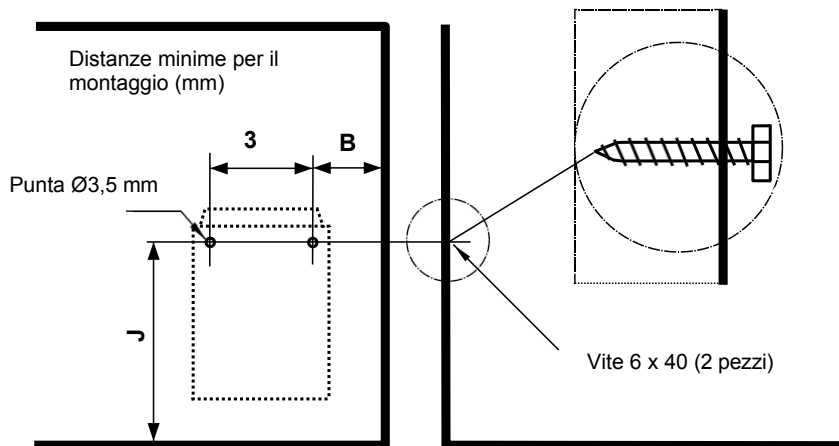
Tabella 1 Distanze di sicurezza

## 2.10. Collegamento del generatore di calore per sauna alla rete elettrica

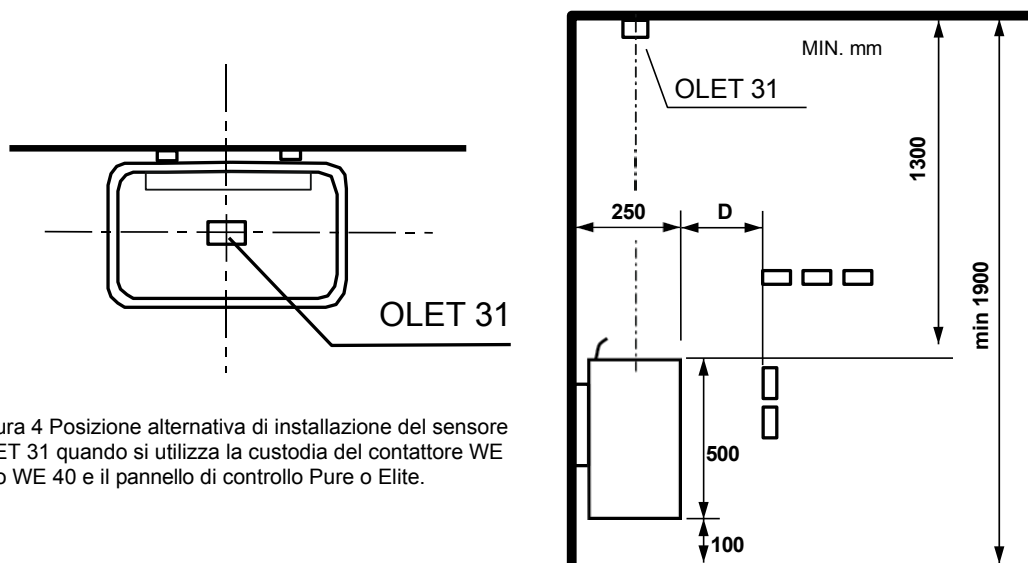
Il riscaldatore della sauna deve essere collegato alla rete elettrica da un elettricista qualificato e in conformità con le normative vigenti. Il riscaldatore della sauna è collegato con un collegamento semipermanente. Utilizzare cavi H07RN-F (60245 IEC 66) o di tipo corrispondente. Anche gli altri cavi di uscita (lampada di segnalazione, interruttore del riscaldamento elettrico) devono essere conformi a queste raccomandazioni. Non utilizzare cavi con isolamento in PVC come cavi di collegamento per il riscaldatore della sauna.

È consentito l'uso di un cavo multipolare (ad es. a 7 poli) se la tensione è la stessa. In assenza di un fusibile separato per la corrente di controllo, il diametro di tutti i cavi deve essere lo stesso, ovvero conforme al fusibile frontale. Ad esempio, in una stufa per sauna da 8 kW, il diametro dei cavi separati per la spia di segnalazione e l'unità di controllo di rete deve essere di almeno 2,5 mm<sup>2</sup>.

La scatola di collegamento sulla parete della sauna deve essere posizionata entro la distanza di sicurezza minima specificata per il riscaldatore della sauna. L'altezza massima della scatola di collegamento è di 500 mm dal pavimento (figura 5 Posizione della scatola di collegamento, pagina 9). Se la scatola di collegamento si trova a 500 mm di distanza dal riscaldatore, l'altezza massima è di 1000 mm dal pavimento.

**NOTA:** il controllo delle luci nella sauna tramite la scheda elettronica è possibile solo con carichi resistivi (lampadine a incandescenza). Il relè della scheda elettronica non è in grado di sopportare carichi capacitivi (alimentatori a commutazione). Se gli apparecchi di illuminazione nella sauna sono dotati di trasformatori, ad esempio lampade a LED o alogene, il relè della scheda elettronica della stufa deve essere dotato di un relè o contattore separato per il controllo delle luci.

Resistenza di isolamento del riscaldatore della sauna: gli elementi riscaldanti del riscaldatore della sauna possono assorbire umidità dall'aria, ad esempio durante lo stoccaggio. Ciò può causare correnti di dispersione. L'umidità scomparirà dopo alcune sessioni di riscaldamento. Non collegare l'alimentazione del riscaldatore tramite un interruttore differenziale.

Attenersi alle norme di sicurezza elettrica in vigore durante l'installazione della stufa della sauna.

Potenza kW	Cavo di collegamento del riscaldatore della sauna H07RN –F/ 60245 IEC 66 mm <sup>2</sup> 400V- 415V 3N~	Fusibile A	Cavo di collegamento del riscaldatore per sauna H07RN –F/ 60245 IEC 66 mm <sup>2</sup> 230 V 3~	Fusibile A	Cavo di collegamento per stufa per sauna H07RN –F/ 60245 IEC 66 mm 230 V-240 V 1N~ / 2~	Fusibile A
6,0	5 x 1,5	3 x 10	4 x 2,5	3 x 16	3 x 10	1 x 35
8,0	5 x 2,5	3 x 16	4 x 6	3 x 25	3 x 10	1 x 35

Tabella 2 Cavo di collegamento e fusibili

## 2.11. Interruttore riscaldamento elettrico

L'interruttore del riscaldamento elettrico è destinato alle abitazioni dotate di un sistema di riscaldamento elettrico.

Il generatore di calore per sauna dispone di collegamenti (contrassegnati con N-55) per il controllo dell'interruttore del riscaldamento elettrico. I connettori N-55 e gli elementi riscaldanti sono contemporaneamente sotto tensione (230 V). Il termostato del generatore di calore per sauna controlla anche l'interruttore del riscaldamento. In altre parole, il riscaldamento domestico si accende quando il termostato della sauna interrompe l'alimentazione del generatore di calore per sauna.

### 2.12. Individuazione della scatola di collegamento per il cavo di collegamento nella cabina sauna

= Distanza minima di sicurezza specificata

1. Posizione consigliata per la scatola di collegamento
2. In questa zona si consiglia una scatola in silumin.
3. Evitare questa zona. Utilizzare sempre una scatola in silumin.

In altre zone, utilizzare una scatola resistente al calore (T 125 °C) e cavi resistenti al calore (T 170 °C). La scatola di collegamento deve essere libera da ostacoli. Quando si installa la scatola di collegamento nelle zone 2 o 3, fare riferimento alle istruzioni e alle norme del fornitore di energia locale.



Figura 5 Posizione della scatola di collegamento

### 2.13. Controllo remoto

Il riscaldatore può essere controllato a distanza collegando un contattore chiuso, che può essere attivato a impulsi, ai connettori 3 e 4 di una scheda RJ10. Il cavo consigliato è di sezione AWG 24 o 26.

La lunghezza massima di un cavo AWG 24 è di 200 m. La lunghezza massima di un cavo AWG 26 è di 130 m.

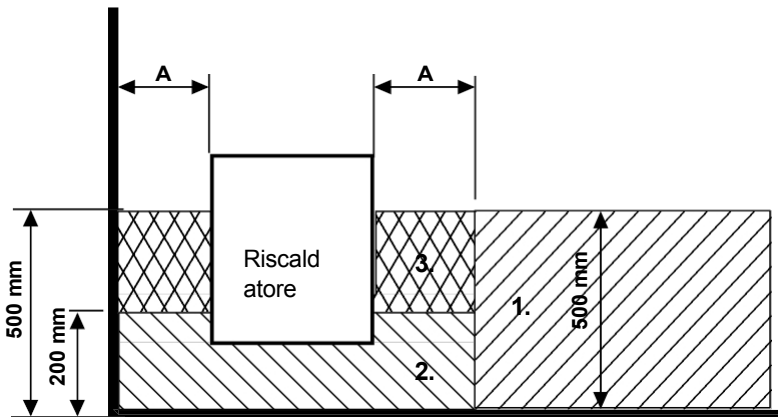
**Nota! La norma relativa alle saune richiede un interruttore sulla porta se il riscaldatore della sauna è controllato dall'esterno della sauna.**

È possibile collegare una spia luminosa al terminale del pulsante remoto, che si accenderà quando viene attivato il comando remoto.

La spia luminosa lampeggia rapidamente per segnalare un errore causato dal fatto che la porta della sauna è rimasta aperta per più di 5 minuti; il riscaldatore della sauna si spegnerà automaticamente.

Il riscaldatore della sauna telecomandato rimane acceso per tutto il tempo impostato nel pannello di controllo (in uso privato max 6 ore). Il riscaldatore della sauna può essere spento in qualsiasi momento tramite il dispositivo di controllo remoto.

### 2.14. Ordine dei connettori RJ 10

**NOTA:** collegamenti errati possono danneggiare una scheda elettronica.

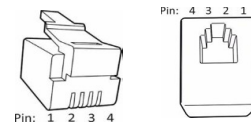

Sensore aggiuntivo (NTC)			Interruttore di comando a distanza (Interruttore Ext)			Interruttore porta		
Pin 1			Pin 1			Pin 1		
Pin 2	NTC 10 kOhm	3,3 V	Pin 2			Pin 2	LED allarme	GND
Pin 3	NTC 10 kOhm	CPU	Pin 3	Per commutare	GND	Pin	Interruttore porta	GND
Pin 4			Pin 4	Per commutare	12 VCC	Pin 4	Interruttore porta	12 VDC

Sensore (Sec/NTC)		
Pin	Fine corsa	GND
Pin	NTC 10 kOhm	3,3 V
Pin 3	NTC 10 kOhm	CPU
Pin 4	Fine corsa	10

Tabella 3 Connettori RJ 10 alla scheda

Figura 6 PCB OLEA 103 Posizioni dell'interruttore DIP per l'utilizzo di un riscaldatore

Dips 1 - 5, in posizione. Dip 6, posizione Off

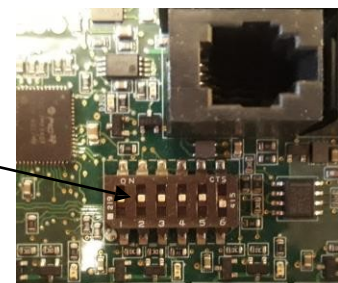

### 2.15. Interruttore porta

L'interruttore porta si riferisce all'interruttore sulla porta della sauna. Questo interruttore è conforme alle normative. Le saune pubbliche e private devono essere dotate di un interruttore porta, ovvero le saune in cui il riscaldatore può essere acceso dall'esterno della sauna, ad esempio tramite un pulsante On/Off o un metodo simile.

Il pannello di controllo registra automaticamente quando l'interruttore della porta è collegato alla scheda OLEA 103 del riscaldatore. Quando si utilizza la sauna per la prima volta dopo l'installazione, chiudere la porta della sauna e accendere l'alimentazione elettrica utilizzando l'interruttore principale del riscaldatore.

Se la porta viene aperta prima dell'avvio della sequenza di riscaldamento (riscaldamento preimpostato), l'uso automatico (uso remoto) viene disattivato dopo un minuto. È necessario chiudere la porta e riavviare la funzione dal pannello di controllo.

Se la porta è rimasta aperta per più di cinque minuti mentre il riscaldatore è acceso, quest'ultimo si spegne automaticamente. Il riscaldatore può essere riacceso dal pannello di controllo dopo aver chiuso la porta. La spia di guasto, se installata, inizierà a lampeggiare. Vedere le istruzioni di installazione riportate di seguito.

#### Istruzioni per l'installazione e il collegamento dell'interruttore della porta

L'interruttore della porta è installato all'esterno della sauna, sul bordo superiore della porta, ad almeno 300 mm dall'angolo interno.

L'interruttore è installato sul telaio della porta e il magnete è installato sulla porta. La distanza tra l'interruttore e il magnete è di 18 mm. Quando l'interruttore della porta è installato nella parte superiore della porta, TylöHelo consiglia di utilizzare il modello TylöHelo con codice prodotto 0043233, SSTL 8260371.

Quando l'interruttore della porta è installato nella parte inferiore della porta, TylöHelo consiglia di utilizzare il modello TylöHelo con codice prodotto SP11000326, SSTL 8263280.

Per istruzioni, consultare le istruzioni di installazione e d'uso fornite con il riscaldatore.



Figura 7 Installazione dell'interruttore della porta



Figura 8 Pin - ordine RJ 10

Interruttore porta		Colore conduttore	
Pin 1			
Pin 2			
Perno 3	Interruttore porta	GND	Arancione
Pin 4	Interruttore porta	12 V CC	Verde/bianco

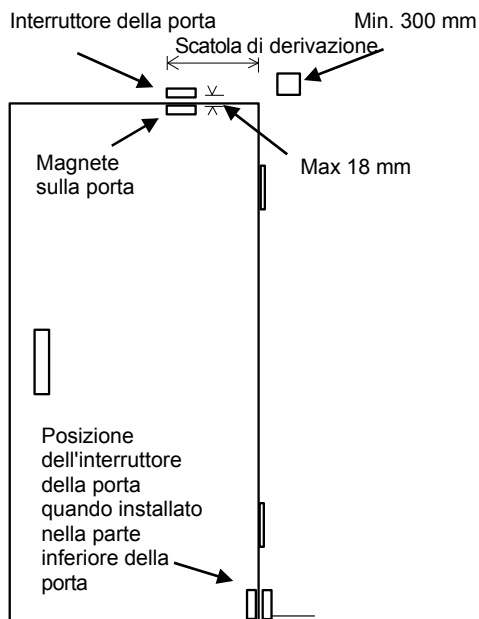
Tabella 4. Collegamento dell'interruttore porta.

**2.16. Schema elettrico scaldino Hanko e scatola contattori WE 30 e WE 40**

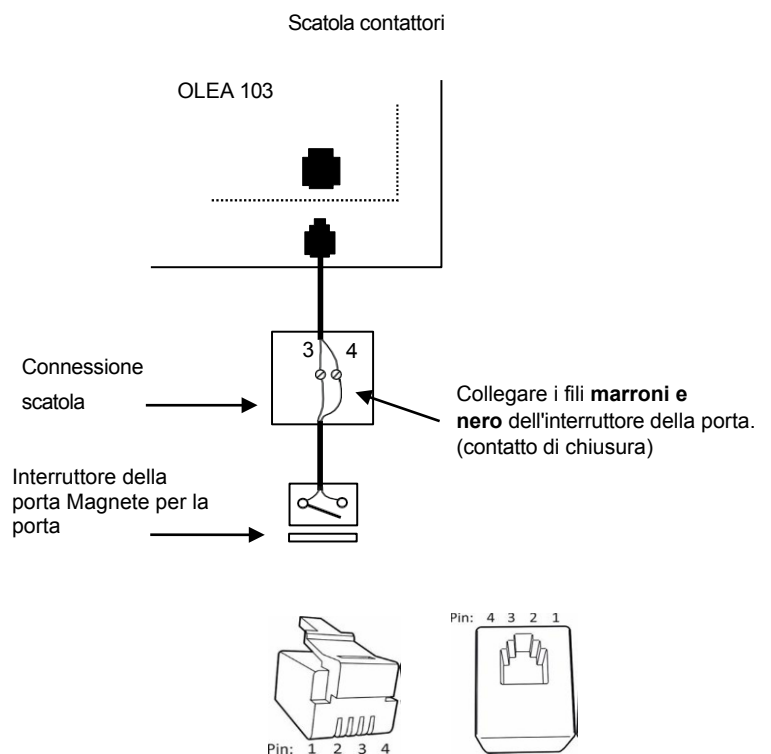
Figura 9 Schema elettrico del generatore per sauna



Figura 10 Schema elettrico Scatola contattori WE 30 e WE 40

1. Potenza assorbita Scatola contattori
2. Ingresso alimentazione riscaldatore
3. Contatto di segnale
4. Luce sauna
5. Pannello di controllo Pure o Elite
6. Sensore OLET 31
7. Interruttore porta
8. Telecomando a scatto
9. Sensore extra (Extra NTC)
10. Ventilatore

**2.17. Immagine di principio quando Pure è utilizzato come pannello di controllo**

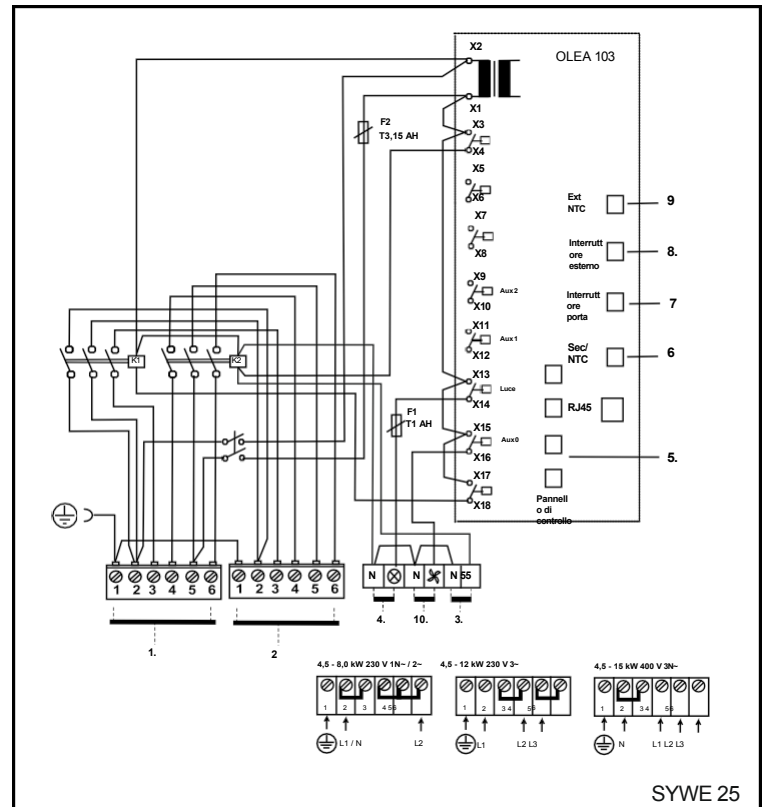
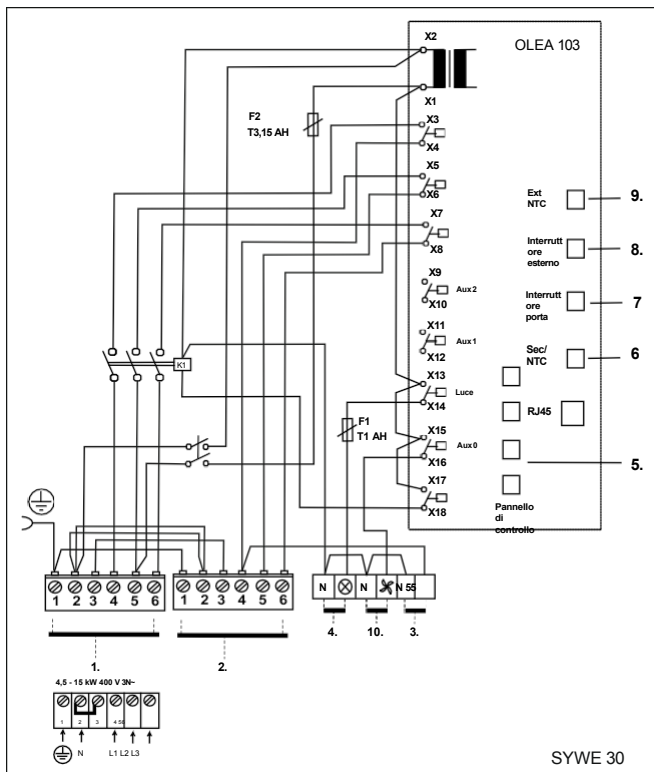
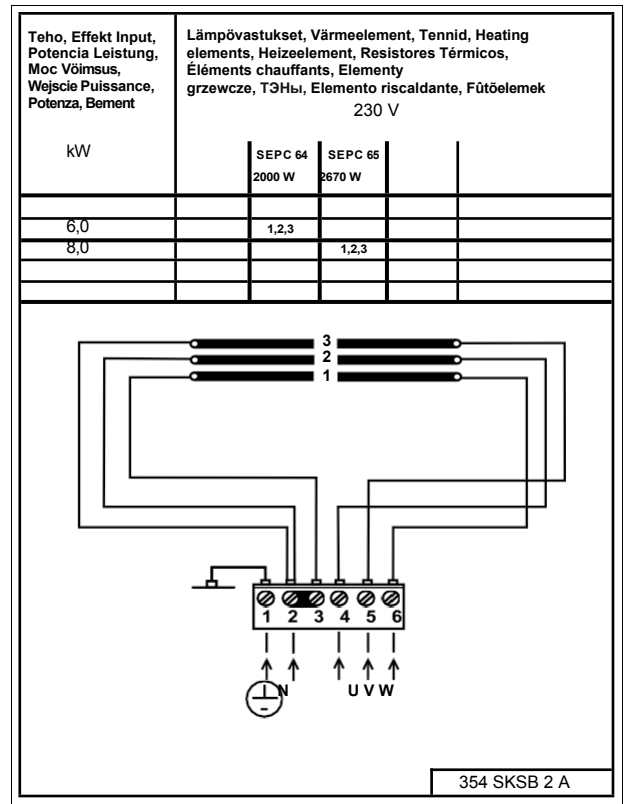

Immagine di principio



Figura 11 Immagine di principio

### 3. Ricambi per stufa elettrica per sauna Hanko D

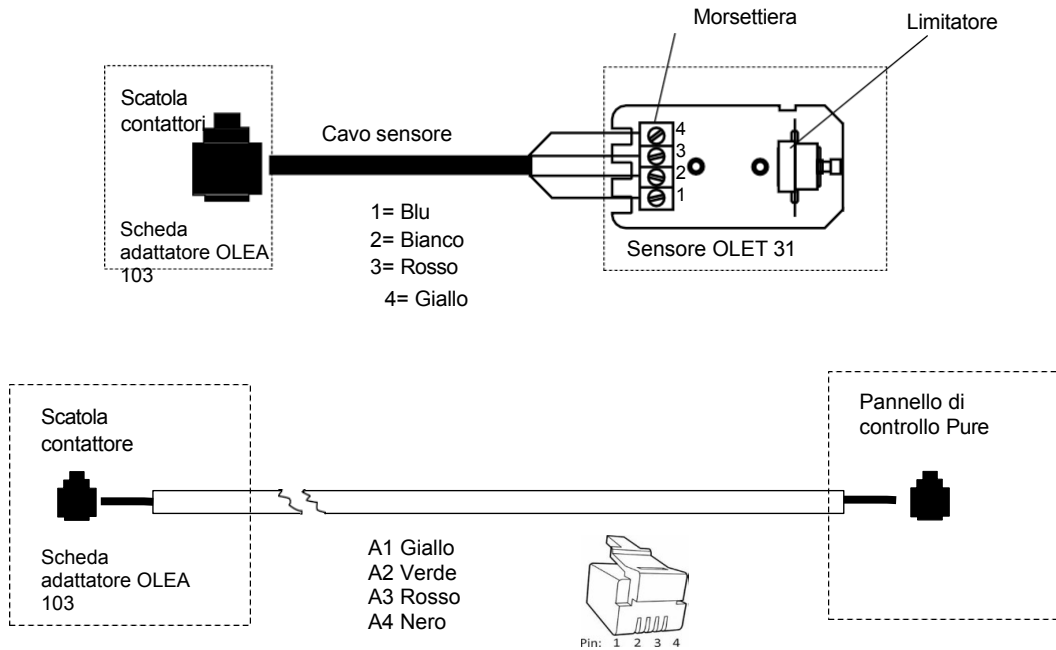
Parti	Numero prodotto	Nome del prodotto	Hanko60 D	Hanko 80 D
1	SP7712000	Morsetto per cavi NKWA 1	1	1
2	SP7812550	Connettore di alimentazione NLWD 1-1	1	1
3	SP4316221	Elemento riscaldante SEPC 64 230V 2000W	3	-
3	SP4316220	Elemento riscaldante SEPC 65 230V 2670W	-	3
4	SP7513002	Vite Philips M5 x 10	3	3

Tabella 5 Ricambi per Hanko D

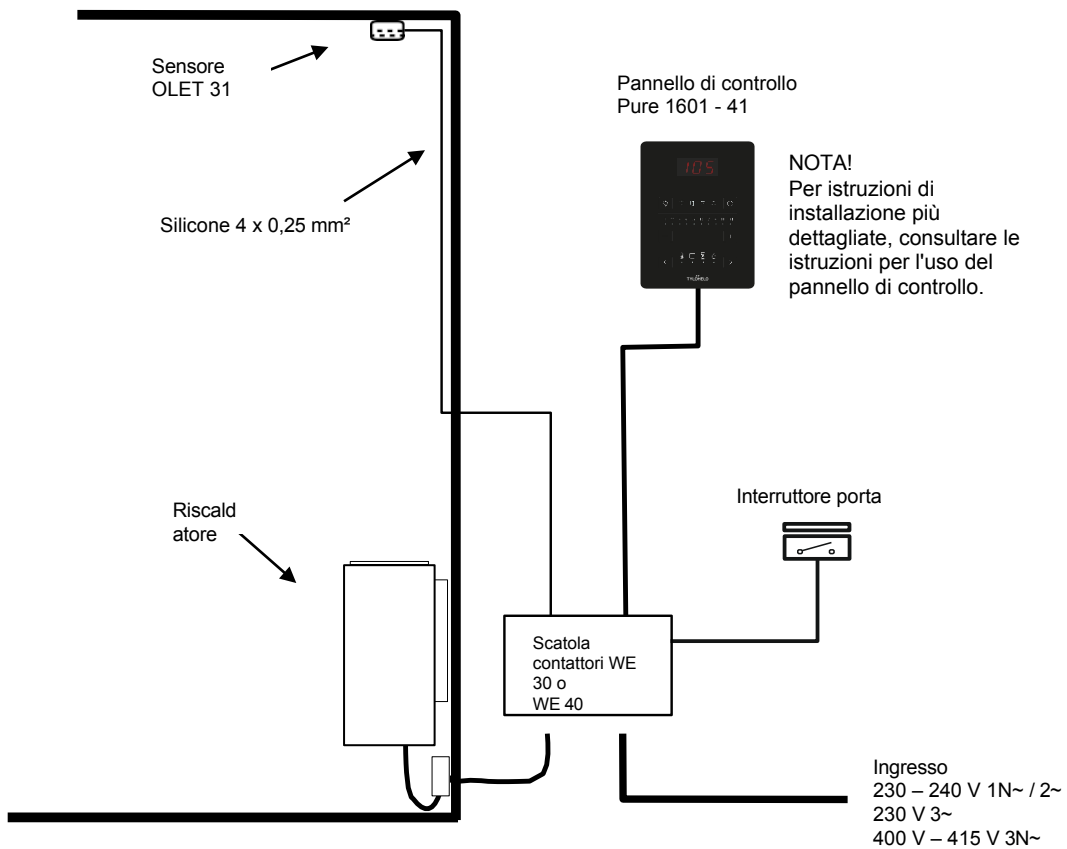
### 4. ROHS

#### Istruzioni per la tutela dell'ambiente

Questo prodotto non deve essere smaltito con i normali rifiuti domestici al termine del suo ciclo di vita. Deve invece essere consegnato a un centro di raccolta per il riciclaggio di apparecchiature elettriche ed elettroniche.

Il simbolo riportato sul prodotto, sul manuale di istruzioni o sulla confezione fa riferimento a tale indicazione.



I materiali possono essere riciclati in base alle indicazioni riportate sugli stessi. Riutilizzando, riciclando i materiali o riutilizzando in altro modo vecchie apparecchiature, si contribuisce in modo significativo alla protezione dell'ambiente.

Si prega di notare che il prodotto deve essere restituito al centro di riciclaggio senza pietre per sauna e copertura in pietra ollare.

Per informazioni sul luogo di riciclaggio, contattare l'amministrazione comunale.